

СЕРИЯ INOX-VAL 702000

Полнопроходной, латунный шаровой кран,
шар - нержавеющая сталь **AISI 304**
Рабочая температура: **-20°C +160°C**
Направление потока: в обоих направлениях
Размеры: От **DN 8** до **DN 100**
Управление: Ручка с углом поворота **90°**

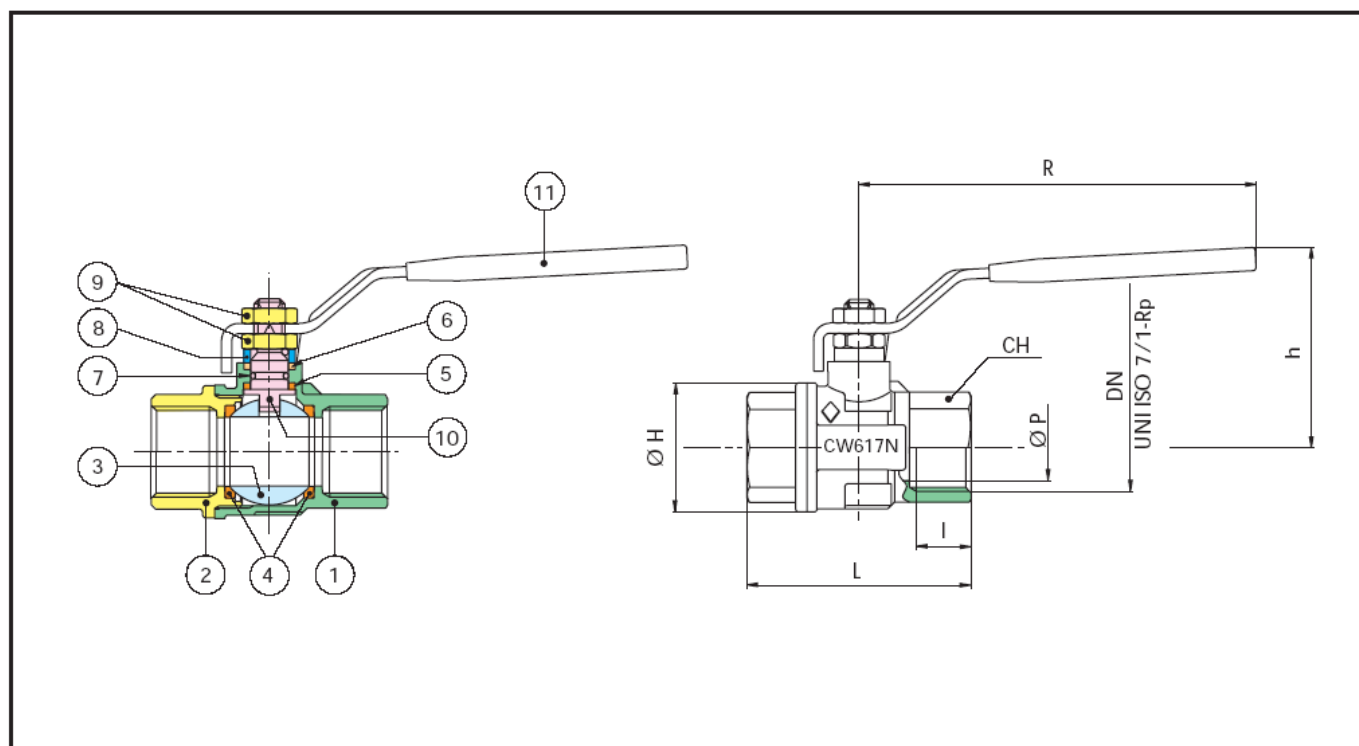

ПОЗ.	НАИМЕНОВАНИЕ	МАТЕРИАЛ	КОЛ
1	Корпус	CW617N UNI 5705-65	1
2	Патрубок	CW617N UNI 5705-65	1
3	Шар	AISI 304	1
4	Уплотнение шара	PTFE	2
5	Шайба	PTFE	1
6	Уплотнение оси	PTFE	1
7	Уплотнительное кольцо	FKM(Viton)	1
8	Шайба	CW614N	1
9	Гайка	Carbon Steel	2
10	Ось	CW614N	1
11	Ручка	Carbon Steel	1

ВОЗМОЖНЫЕ ОПЦИИ	
700007	Резьба NPT
700018	Для кислорода

DN	I	L	ØH	CH	R	ØP	H	KV	PN	Kг	
1/4"	8	11	51,5	23	20	96	10	42	5,4	64	0,15
3/8"	10	11,4	51,5	23	20	96	10	42	6	64	0,14
1/2"	15	15	62	34,3	25	96	15	46	16,3	64	0,22
3/4"	20	16,3	69	39	31	121	20	58	29,5	40	0,36
1"	25	19,1	83	49	38	121	25	62	43	40	0,55
1"1/4	32	21,4	96	59	48	151	32	76	89	25	0,99
1"1/2	40	21,4	108	73	54	151	40	82	230	25	1,49
2"	50	25,7	127	86	67	160	49,5	95	265	25	1,97
2"1/2	65	30,2	152	111	90	206	65	123	540	16	3,70

(495) 617-12-23

WWW.DIANAS.RU

3"	80	33,3	177	136	105	206	80	133	873	16	5,90
4"	100	39,3	214	166	130	261	100	165	1390	16	10,00