

Серия COMBI-SFER 772000(T) 775000(L)

Неполнопроходной трехходовой шаровой кран,
нержавеющая сталь, 4 уплотнителя шара.
Рабочая температура: **-20°C - +160°C**
Направление потока: в обоих направлениях
Размеры: От **DN 8** до **DN 50**
Управление: Ручка с углом поворота **90°**

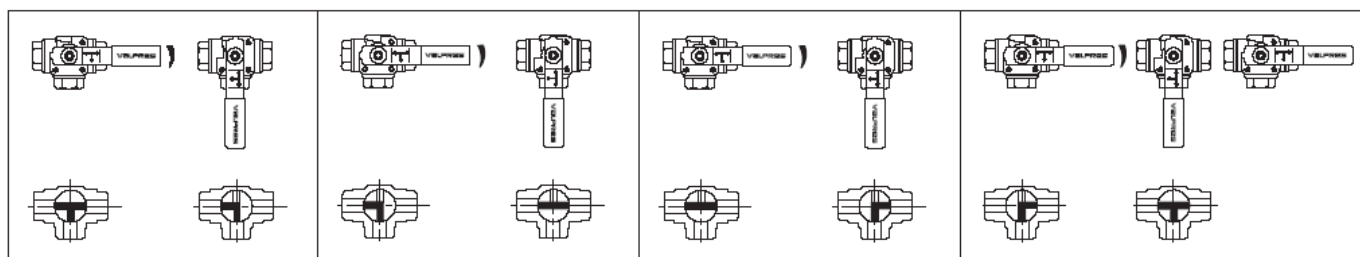
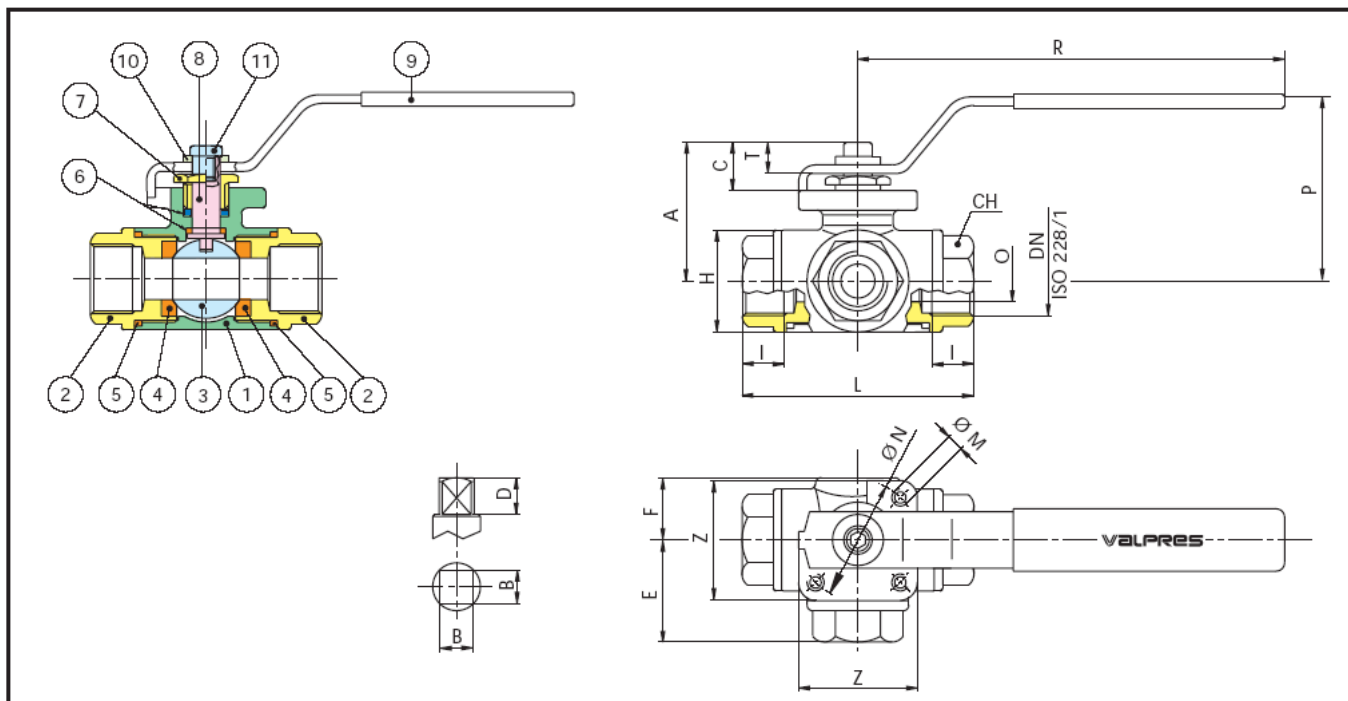

ПОЗ.	НАИМЕНОВАНИЕ	МАТЕРИАЛ	КОЛ
1	Корпус	A351-CF8M	1
2	Патрубок	A351-CF8M	3
3	Шар	A182- F316	1
4	Уплотнение шара	PTFE	4
5	Уплотнение	PTFE	3
6	Уплотнительное кольцо	PTFE	2
7	Гайка	A182- F304	1
8	Ось	A182- F316	1
9	Ручка	A182- F304	1
10	Шайба	A182- F304	1
11	Винт	A182- F304	1

DN	O	A	C	T	H	L	R	CH	I	E	F	P	ØM	N	Z	■	D	Kv	PN	Kr	
1/4"	8	8	50	18	12,5	37	79	158	28	16	39	22	66	M5	42F04	42	9	5	2,8	64	0,81

(495) 617-12-23

WWW.DIANAS.RU

3/8"	10	8	50	18	12,5	37	79	158	28	16	39	22	66	M5	42F04	42	9	5	3	64	0,77
1/2"	15	10	50	18	12,5	37	79	158	28	18	39	22	66	M5	42F04	42	9	5	3,6	64	0,72
3/4"	20	15	63	22	16	45	86	158	35	18	43	28	75	M6	50F05	50	11	7	6	64	1,11
1"	25	20	70	27	19,5	52	108	186	41	21	54	31	78	M6	50F05	50	11	12	11	64	1,71
1"1/4	32	25	84	32	24	67	124	213	52	21	62	34	93	M6	50F05	50	11	16	16	64	2,77
1"1/2	40	32	87	32	24	75	134	237	58	24	67	40	96	M8	70F07	70	11	16	25,5	64	3,82
2"	50	40	96	33	25,5	96	164	237	73	27	81	50	95	M8	70F07	70	14	16	37,5	64	6,73